

YXH2-远红外吸入式焊剂烘干机

用
户
手
册

吴江华力热处理设备厂

中国 苏州

一、概述

埋弧焊工艺中使用的焊剂和焊条一样，因制造、运输、贮存过程中会吸收水份，所以在施焊前必须烘干，否则在焊接时，由于水分的分解，使氢残留于焊缝金属中，造成焊接冷裂纹。

YXH₂系列焊剂烘干机，配有吸料装置，可将焊剂倒入盛料斗内自动吸入烘干室内，确保焊剂受热均匀，设有自动控温装置，控温精度高，经烘干的焊剂能保证其含水量低于0.1%

二、结构特点

1、结构

YXH₂系列焊剂烘干机由箱体、烘干室、上料机构、温控系统等组成。

烘干机外箱体的盛料斗由优质薄钢板制成，内箱体即烘干室选用耐热不锈钢板制作，中间充填硅酸铝保温材料，箱体正面设有窥视孔，远红外不锈钢电热元件均布于烘干室内，烘干室下部装有出料口，由活门、轻轴、手柄、配重杆等组成，出料时只需扳动手柄，即可打开活门，焊剂从出料口流出，平时有配重杆作用使门关闭。

温控系统由温度指示控制仪，热电偶、交流接触器、控钮、指示灯等组成。

上料机构由气泵、负压吸料嘴、上料管道、微粉收集器等组成。

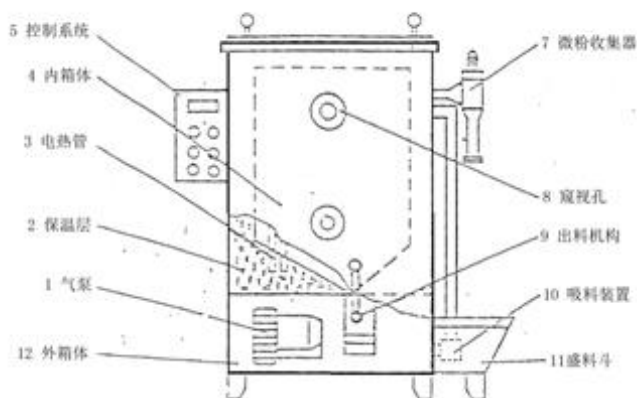

2、 特点

烘干机装载量大，能自动把焊剂装入烘干室内，不锈钢管状电加热器均匀密布在焊剂层内，加热均匀，且它的实际使用功率是其额定功率的1/4，在控温系统无故障情况下，其使用寿命可达10年以上。

三、 使用和注意事项

将烘干机安放在适当位置后，把三相四线制电源线接入有通断开关的电源上，外壳妥善接地。

接通电源后按下吸料起动按钮，看气泵是否是正向正常运行，用手试微粉收集器出风口，出风口出风量大，即是气泵接线正确，出风口出风量少则说明气泵反向运行，切断电源开关后，更换一下二相电源线，再开机起动吸料按钮，确保气泵正向正常运行后，将焊剂倒入料斗内，气泵吹出的气流在吸料管口形成负压，把焊剂吸入管内并随着气流一同进入烘干室内。

按下加热起动按钮，设定所要烘焙的温度((**XMTE的使用方法 < ^ V : 温度值增/减键 , SET : 修改(在闪烁的时候可修改温度值)和确定键.** 使用仪表时:出厂时设置120度.如需改变温度值时先将SET键按一下,看到SV温度值在闪烁时可按 ^ V < 来调节温度值增/减,设定好温度后再按一下SET键确定.), 烘焙温度可根据焊剂工艺要求确定, 发热元件工作将电能转化为热能, 此时烘干室内温度逐渐上升, 焊剂中的水份迅速蒸发并达到去除的目的, 烘干室内的温度达到设定温度值后, 温控仪接点打开接触器分离, 加热器停止加热, 低于设定温度值, 温控仪接点闭合接触器吸合, 加热器加热, 周而复始, 确保了焊剂在设定的温度值中的烘烤。

当第一次满箱焊剂烘焙达到设定温度后经2小时左右烘焙保温即可取用, 一般采用方式, 一次出料不超过额定装载量的1/3, 在出料后即可上料以补充箱内焊剂, 如此循环工作可增加烘焙量。

应定期清洗微粉收集器内的焊剂粉尘, 确保机器正常工作。

四、 产品规格及技术参数

型 号 参 数	YXH ₂ -100	YXH ₂ -200	YXH ₂ -500
电 压	380V	380V	380V
额 定 功 率	4KW	4KW	6KW
上料机功率	1.1KW	1.5KW	2.2KW
装 载 量	100kg	200kg	500kg
吸 料 速 度	3kg /分	4kg /分	4kg /分
最高工作温度	500℃	500℃	500℃

操作人员应了解烘箱及辅助设备（控制箱，仪表等）的构造和使用方法，电气线路布施情况。

烘箱外壳必须可靠接地，如烘箱工作异常时必须在断电状态下检修，必须要有资格的维修人员才能开箱检查！！

五、使用环境条件

1，允许工作环境极限-25℃-+40℃，相对大气湿度 25%-80%RH，空气中可以有轻微沙尘。

2，海拔高度：使用地点海拔高度不超过 2000m。

3，设备耐受外界机械作业为普通型。

4，设备绝缘强度：交流正弦 50Hz 电压，2KV/min 试验无击穿，闪络。

5，工作位置：水平垂直安装使用。

六、包装、储存、运输

1，设备和附近的包装符合规定

2，包装条件下的运输、储存基本环境：最高温度不得超过+55℃，最低温度不得低于-40℃。相对大气湿度（25℃）不超过 85%。在储存中应自觉维护设备不受激烈震动和受潮。

3，设备在非包装条件下应存放在室内温度 0-40℃相对大气湿度不大于 85%，并在空气中不应含有足以引起腐蚀的有害物质。

我们对产品实行质量三包。自出厂日期 12 个月内，凡在遵守各项正确使用规则下出现故障，有我们免费维修，此范围外的设备酌收适当修理成本费。

本设备的设计使用寿命为 10 年，如十年后还有继续使用我们的设备，请联系我们，我们为您做该设备的全面检查和维护，使其能正常使用下去。

尊敬的客户：我们还有一个请求，请您协助我们做一件事，当我们的产品使用寿命终了的时候，为了我们的环境，请做好产品或其零部件材料的回收工作。对于不能回收的材料，也请做好妥善处理。非常感谢您的合作和支持！

吴江华力热处理设备厂
电话：0512-63672379 63672378
网址：www.jShlrc1.com

地址：江苏省吴江市平望镇梅堰
Email: szxyf@126.com
网址：www.Wjh18.com