

## ZDF-HJX 焊剂分粒磁选一体机

用  
户  
手  
册

吴江华力热处理设备厂

中国 苏州

ZDF-HJX 型焊剂磁选分粒一体机由焊剂磁选机和焊剂分粒机组合在一起，下面对焊剂磁选机及焊剂分粒机作分别介绍

### 焊剂磁选机技术说明

#### 一、概述

在螺旋焊管等以金属焊接构件为主的行业中，埋弧自动焊被普遍采用，焊剂是埋弧自动焊不可缺少的焊接材料，一般使用后尚未溶化的剩余焊剂需可退回在收，加收后的焊剂去除铁屑、氧化皮等杂物后可以再利用。我厂生产的 HJX-II 型焊剂磁选机能有效地去除焊剂中的铁屑、氧化皮等磁性物质。本机体积小、能耗少、效率高，可谓价廉物美。是理想的焊接辅助设备。

#### 二、构简图

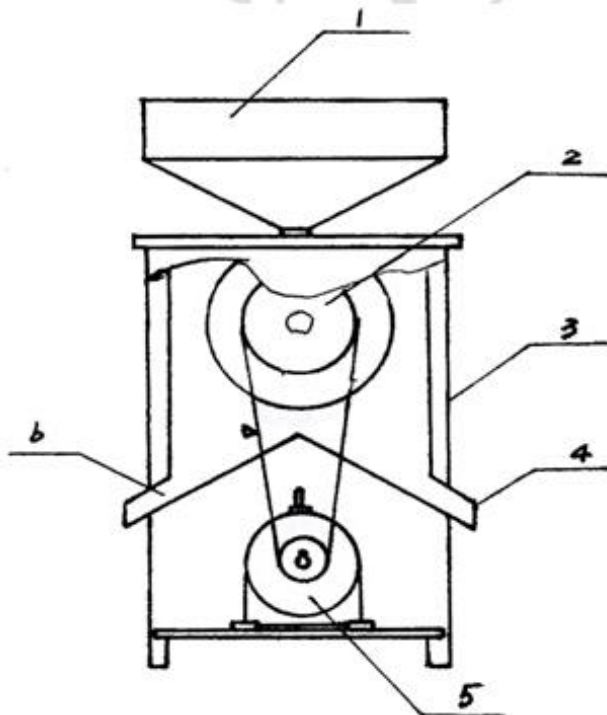

- 1、料斗
- 2、磁辊组件
- 3、机架
- 4、焊剂出料口
- 5、摆线针轮减速机
- 6、铁屑出料口

### 三、主要技术参数

- 1、额定功率：0.37KW
- 2、工作电压：380V
- 3、工作能力：800-1000kg/H
- 4、外形尺寸：560×500×980mm
- 5、重量：60kg

### 四、使用及注意事项

4.1 安装机器，接上电源，注意电机转向应与指示标牌所指方向相同，否则应更换电源相位。

4.2 确认转向正确后，合上电源，磁选机进入工作状态，此时可将筛选过的焊剂加入料斗，焊剂经过磁辊，从前侧焊剂出口处流出，用容器收集，铁屑、氧化皮等磁性物质从焊剂中分离出来，从后侧出品处流出，从而改善了焊剂的质量。

4.3 回收的焊剂上应先经过筛选机筛选，去除所含大块杂质才能进行磁选，否则影响本机工作可磁选效果。

4.4 定期给摆线式针轮减速机加油。

4.5 更换皮带时先打开盖板，拧松左边轴座螺钉，取出轴座，再换皮带，然后按原样恢复。

## 振动式焊剂分粒机

### 一、概述：

在自动埋弧焊接后，焊剂需要回收再次使用前须清除焊剂中的杂物如铁屑、细末等。

针对目前焊剂在回收处理中，人工分解杂质费力，效率低，含杂质高的情况，我厂研制了 ZDF 型 振动式焊剂分粒机。

ZDF 型振动式焊剂分粒机采用国内先进水平的 WZDP 型偏心振动异步电动机，效率高、体积小，能耗少、振动网采用木框结构，以减小振动时的噪声，同时亦可延长筛网的寿命。使用过的焊剂倒入料口，能自动将焊剂分成粗、细、杂物三类，并分别流入不同出口内。该机振动强度大，适应物料领域宽、处理能力强，筛分效率高、运行平稳、性能可靠、噪声低于 80dB，是焊剂分料的理想设备。

当用户需要磁选(吸铁)机构时，本厂可以给予配套。



## 二、结构简介

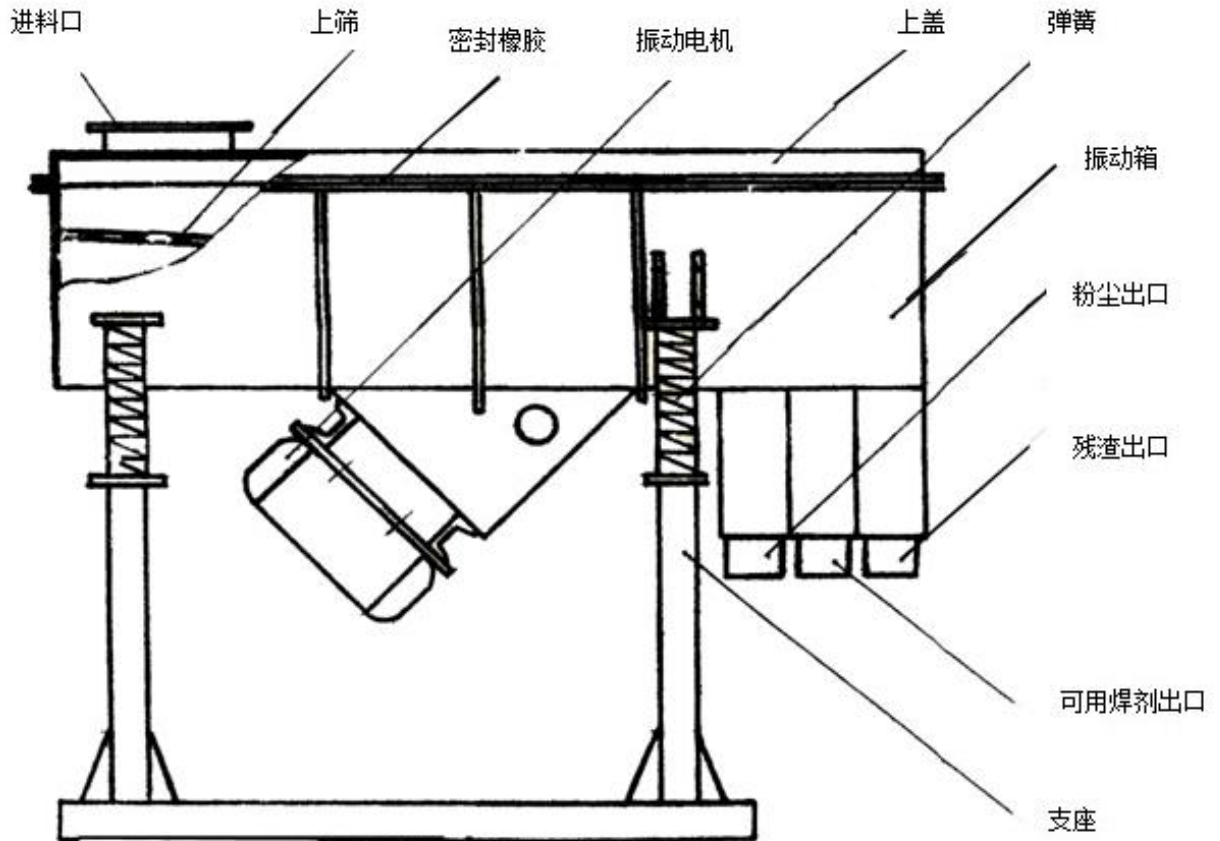

## 四、主要技术参数：

- 1、额定功率(KW) 0.5KW
- 2、工作电压(V) 380
- 3、互作能力(KG/H) 1000
- 4、互作筛面积(mm<sup>2</sup>) 1000×500
- 5、连接方式 并联
- 6、外形尺寸(长×宽×高)mm<sup>3</sup> 1170×810×990

6、重量(KG) 115

#### 四、使用及注意事项

4.1 接置机器，需先将机器放平，必要时可与地脚螺柱连接，然后接上电源。

4.2 需定期更换筛网以 40 目为好，也可自己需要而定。

4.3 焊剂出口可用处布袋，亦可用期它容器收集。

4.4 振动式分粒机应定期检查各紧固件，防止松动用脱下。

#### 五、随机文件

5.1 产品使用说明书 1 份

5.2 合格证 1 份

5.3 装箱单 1 份

吴江华力热处理设备厂  
电话：0512-63672379 63672378  
网址：www.jShlrcl.com

地址：江苏省吴江市平望镇梅堰  
Email: [szxyf@126.com](mailto:szxyf@126.com)  
网址：www.Wjh18.com